

Schwertbürste BIX 51..

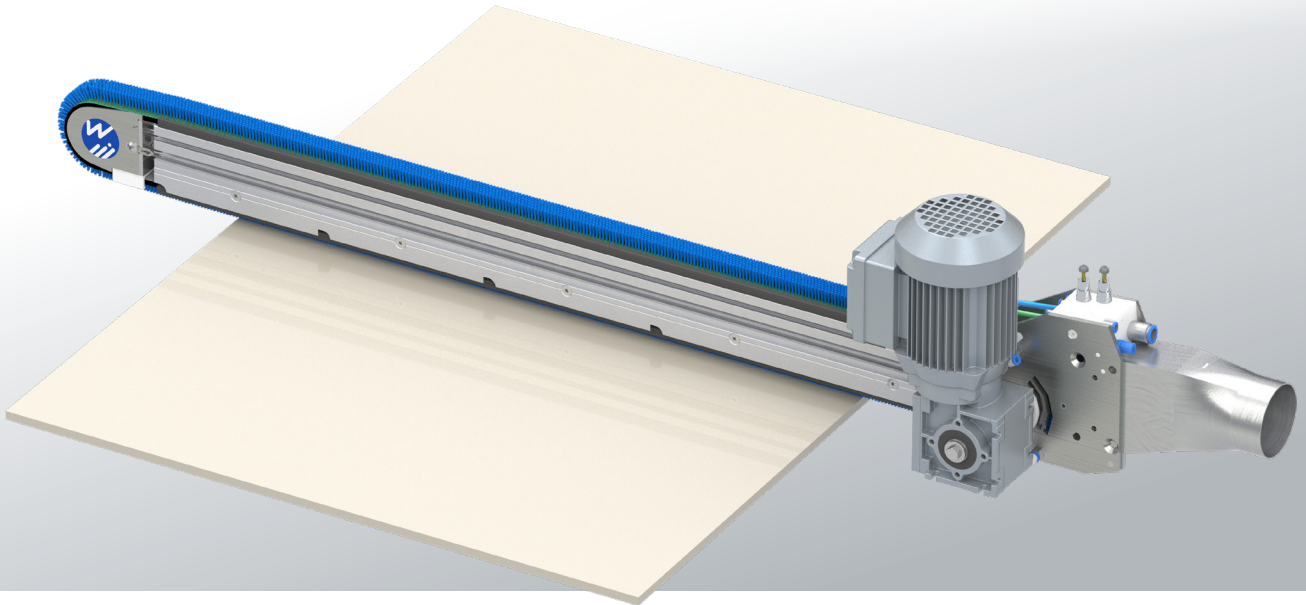

Kurzbeschreibung

Die Schwertbürste BIX 51.. eignet sich zur Reinigung planer Oberflächen wie z. B. Möbel- oder Kunststoffplatten und Metallplatinen, sowie zur Reinigung von Transportbändern oder Umlenkwalzen. Die Mikrobefeuchtung der Bürstenfilamente mit Ingromat® Reinigungs- und Antistatikflüssigkeit sorgt für die sichere Entfernung selbst feinsten Stäube. Der integrierte Druckpuffer sorgt für konstante Wischkraft und optimale Reinigungsergebnisse auch bei leicht unebenen Flächen.

Technische Ausführung

- 1 x Schwertbürste BIX 51/1M/A mit Druckpuffer und Ingromat®-System, erforderliche Komponente:
Ingromat® Regel- und Filtereinheit IR 100.. (Standard)
bzw. Schalt- und Pneumatikschrank (Option)

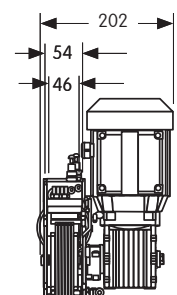
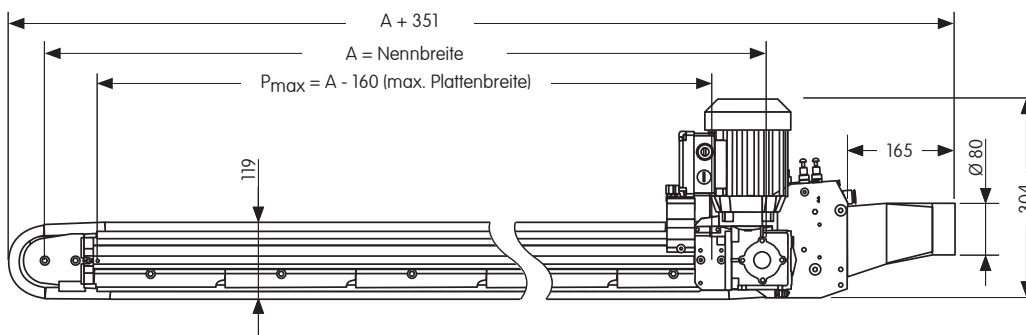

Angaben in mm

Bestellbeispiel

Die zu reinigende Platte hat eine max. Breite von

$P_{\max} = 800 \text{ mm}$.

Mindestnennbreite der Schwertbürste:

$A_{\min} = P_{\max} + 160 \text{ mm} = 960 \text{ mm}$.

Die geeignete Schwertbürste hat die

Nennbreite $A = 1000 \text{ mm}$.

Bestell.-Nr. [2280-007](#)

entspricht BIX 51/1M/1000

Varianten für spezielle Anwendungen



2293-

BIK 51..

ohne
Druckpuffer



2294-

BRX 51..

ohne Ingromat®



2295-

BRK 51..

ohne
Druckpuffer
und ohne
Ingromat®

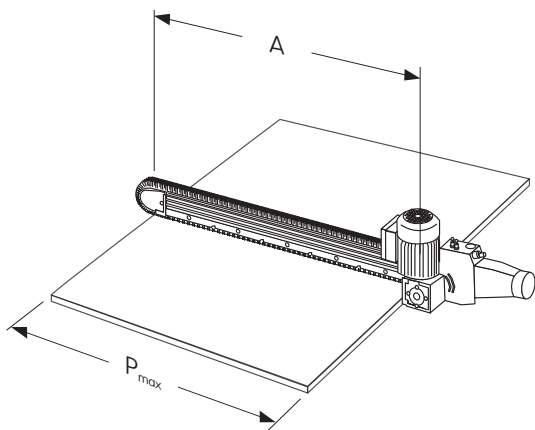

Best.-Nr.

BIX 51..



2280 -

	Nennbreite A mm	Nennbreite A inch	
- 003	400	15,75	
- 004	520	20,47	
- 005	650	25,59	
- 058	700	27,56	
- 006	850	33,46	
- 045	900	35,43	
- 007	1000	39,37	
- 008	1100	43,31	
- 031	1200	47,24	
- 009	1300	51,18	
- 030	1400	55,11	
- 010	1500	59,06	
- 011	1650	64,96	
- 059	1700	66,93	
- 012	1750	68,89	
- 032	1900	74,80	
- 013	2000	78,74	
- 033	2100	82,68	
- 014	2200	86,61	
- 056	2300	90,55	
- 015	2500	98,43	
- 050	2700	106,29	
- 016	2750	108,26	
- 060	2800	110,23	
- 036	2900	114,17	
- 017	3000	118,11	
- 037	3100	122,05	
- 018	3200	125,98	
- 039	3400	133,85	
- 019	3500	137,79	
- 020	3750	147,64	
- 021	4000	157,48	
- 022	4300	169,29	
- 023	4500	177,17	

mit Profilverstärkung

Erläuterung

- A Nennbreite der Schwertbürste
= Achsabstand der Umlenkrollen
- P_{\max} max. Plattenbreite =
A - 160 mm (BIX 51.. / BRX 51..)
A - 80 mm (BIK 51.. / BRK 51..)

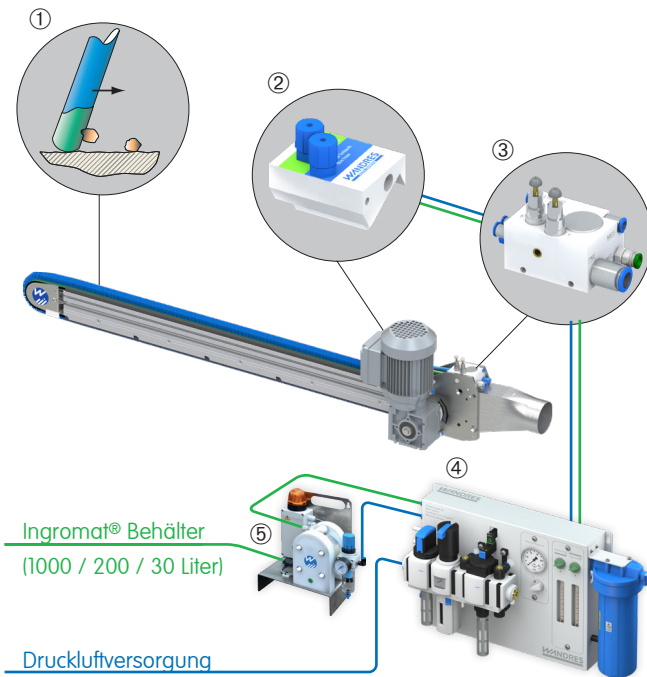

Ingromat®-System

Ingromat® ist ein Reinigungs- und Antistatikmittel. Die Mikrobefeuchtung der Bürstenfilamente mit Ingromat® sorgt für die sichere Entfernung selbst feinsten Stäube.

- ① Bürstenfilament mit Ingromat®-Mikrofilm (grün dargestellt)
- ② Ingromat®-Sprayer SQL 51..
- ③ Verteilerblock VTB 100..
- ④ Ingromat® Regel- und Filtereinheit IR 100.. Ingromat®-Filter und -Dosierung, sowie Anzeige des Druckpuffer-Innendrucks
- ⑤ Option: Ingromat®-Zentralversorgungspumpe z.B. IS 102 (selbst ansaugende pneumatische Doppelmembranpumpe mit Filterregler und ölfreiem Luftsteuerventil)

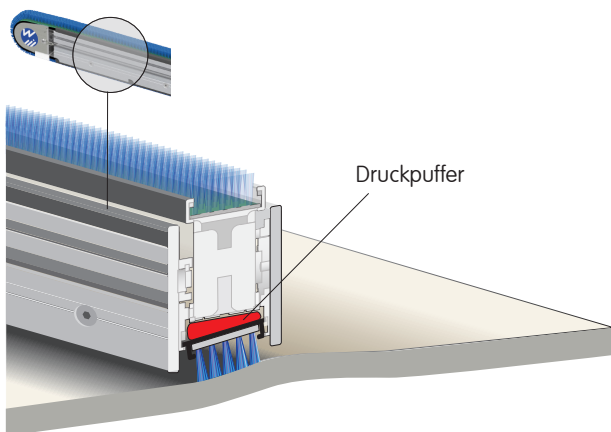

Druckpuffer

Die Linearbürste ist flexibel auf einem Druckpuffer gelagert. Der Druckpuffer gleicht Unebenheiten und Materialdickenschwankungen von +/- 2 mm aus. Die Bürstenfilamente überbiegen nicht, sondern stehen senkrecht zur Oberfläche. Dies sorgt für eine konstante Wischkraft und optimale Reinigungsergebnisse.

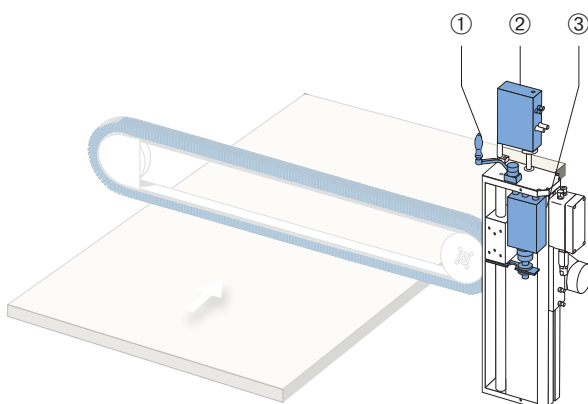

Option: Höhenverstellung

Das Reinigungsaggregat kann optional an einer Verstelleinheit montiert werden, um eine Höhenverstellung zu ermöglichen:

- ① manuell über eine Handkurbel (HVM)
- ② elektrisch über einen Stellmotor (HVE), ermöglicht in Verbindung mit einer übergeordneten Steuerung die vollautomatische Dickeneinstellung
- ③ pneumatisch über einen Pneumatikzylinder (HVP), ermöglicht das schnelle Abheben von der Oberfläche, z. B. bei Crash-Situationen. Sowohl die mechanische, wie auch die elektrische Höhenverstellung kann mit der pneumatischen Schnellverstellung kombiniert werden.

Technische Daten



Elektrik

Antrieb Schwertbürste	1 x 0,25 kW SEW-Motor, IP 54, UL-kompatibel 50 Hz; Δ 220 - 240 V; 1,14 A; Υ 380 - 415 V; 0,66 A 60 Hz; Δ 240 - 266 V; 1,03 A; Υ 415 - 480 V; 0,6 A
Hauptventil	2/2 Wegeventil; 1 x 24 V DC; 1,5 W

Pneumatik

Druckluftqualität	gefiltert (Partikelgröße < 40 μ m), ölfrei (Restölgehalt < 1,5 mg/m ³ bei 24°C)
Druckluftanschluss	1 x 1/2" Innengewinde; 6 bar
Druckluftverbrauch	230 l/min (mit Standard SR Düse) 280 l/min (mit verstärkter SR Düse)

Fluidik

Ingromat®-Schlauchanschluss	1 x \varnothing 8 mm
Ingromat®-Verbrauch	0,2 - 0,8 l/h

Absaugung

Absaugung	1 x \varnothing 80 mm
Absaugleistung	1 x 9 m ³ /min
Betriebsparameter	min. -500 Pa Vakuum; min. 28 m/s (am Absaugstutzen gemessen)

Schalldruck

Schalldruckpegel LPA	ca. 74 dB(A) Der Schalldruckpegel ist abhängig von der Oberflächenbeschaffenheit und Geometrie der zu reinigenden Platte.
----------------------	--

Linearbürste

Linearbürstentyp	Quadro R6
Filamentmaterial	Polyamid 6.12
Filamentlänge	17 mm
Filament- \varnothing	0,127 mm

Transportgeschwindigkeit

Max. Transportgeschwindigkeit	100 m/min
-------------------------------	-----------

Abmessungen der zu reinigenden Platte

Mindestplattenlänge	$L_{\min} = 240$ mm
Mindestplattenbreite	$P_{\min} = 60$ mm
Max. Plattenbreite	$P_{\max} = A - 160$ mm (BIX 51.. / BRX 51..) A - 80 mm (BIK 51.. / BRK 51..)

Technische Änderungen vorbehalten

Deutschland

Wandres GmbH micro-cleaning
Im Gewerbepark 8
79252 Stegen
Tel. + 49 (0)7661-9330-0
sales@wandres.com
www.wandres.com

USA

Wandres Corporation
719 W. Ellsworth Rd., Suite 7
USA-Ann Arbor, MI 48108
Tel. +1-734-214-9903
sales@wandresusa.com

China

万喆清洁设备（上海）有限公司
Wandres Cleaning Machinery (Shanghai) Co., Ltd.
755B, Tower 3, No. 88 Keyuan Road
Pudong, Shanghai, China 201203
Tel. + 8621 68520069
china@wandres.com

WANDRES
micro-cleaning