

## Reinigung von Laminat vor der Kamerainspektion



### Ausgangslage

- Falschmeldungen bei der Kamerainspektion wegen verunreinigter Oberfläche
- Große Mengen an feinem und elektrostatisch aufgeladenem Staub nach dem Fräsen
- Laminat mit strukturierter Oberfläche
- Empfindlicher Kantenbereich mit frisch aufgetragener Fasenlackierung

### Ergebnis



- Zuverlässige Kamerainspektion mit hoher Validität und deutlich weniger Ausschuss
- Perfekte Reinigung der strukturierten Laminatoberfläche
- Schonung des angefasten Kantenbereichs
- Saubere Produktionsumgebung vor dem Verpacken



### Kundenmeinung

„Mit der vorgeschalteten Reinigung funktioniert die Kamerainspektion perfekt. Das ermöglicht uns eine automatisierte Qualitätssicherung mit sehr hoher Präzision. Daher wurde das Reinigungssystem bereits für zwei weitere Produktionslinien bestellt.“ (Jérôme Brua, Betriebsleiter Alsapan Marlenheim)

# Kombi-Schwertbürste Una H-RL 316

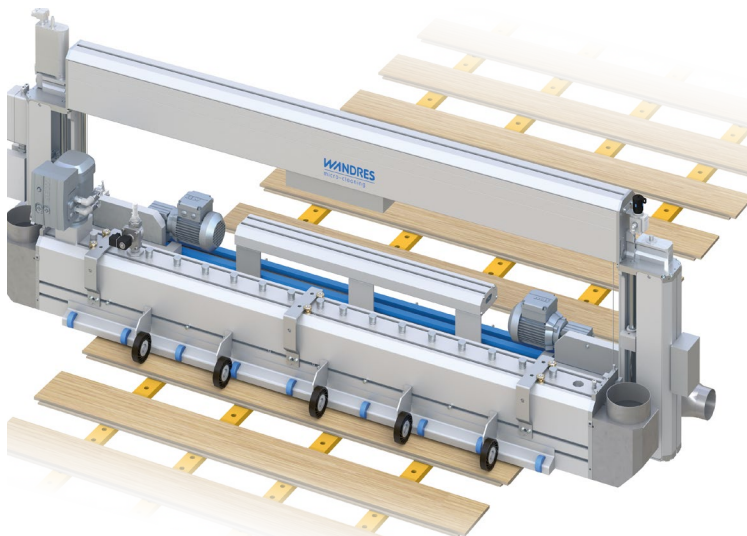
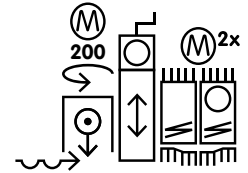

- Perfekte Reinigung auch bei großen Mengen an Staub
- Optimale Lösung für strukturierte Oberflächen und angefaste Kanten
- Permanente Selbstreinigung
- Wartungsarmer Dauereinsatz

Im Einlauf der Maschine werden große Mengen an Partikeln mit rotierenden Druckluftdüsen aus Vertiefungen entfernt und unmittelbar abgesaugt. Im Auslauf entfernen mikrobefeuchtete Filamente selbst feinsten Staub von der Oberfläche. Mit einer zusätzlichen Ionisationselektrode können elektrostatische Anziehungskräfte reduziert werden.

## Reinigungstechnik

Die Unterseite kann vor dem Sternwender mit einer separaten Kombi-Schwertbürste gereinigt werden.

- ① Ionisation (optional)
- ② Tornado-Channel
- ③ Schwertbürsten mit Ingromat®-Technologie

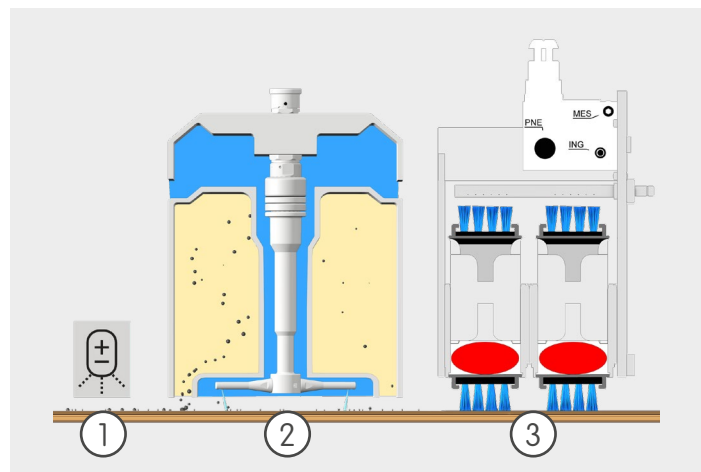

## Anhebung der Bürsten im Kantenbereich

Ausführung mit gegenläufiger Wischrichtung und versetztem Auftrittspunkt: Empfindliche Panel-Kanten werden geschont und gleichzeitig der Verschleiß der Filamente minimiert.

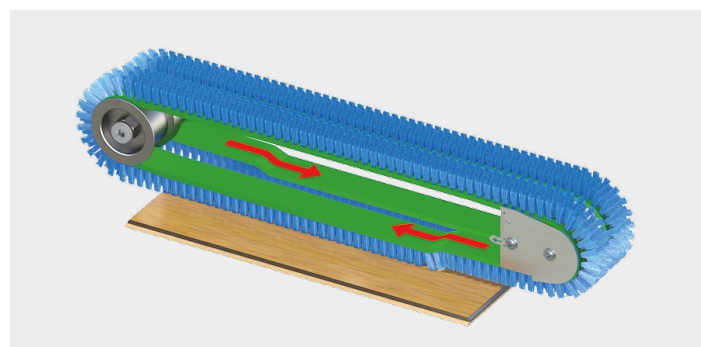

**WANDRES**  
micro-cleaning

[www.wandres.com](http://www.wandres.com)

Deutschland +49 7661 9330-0 | [sales@wandres.com](mailto:sales@wandres.com)

USA +1 734 214 9903 | [sales@wandresusa.com](mailto:sales@wandresusa.com)

China +86 21 68520069 | [china@wandres.com](mailto:china@wandres.com)